

MGV 30

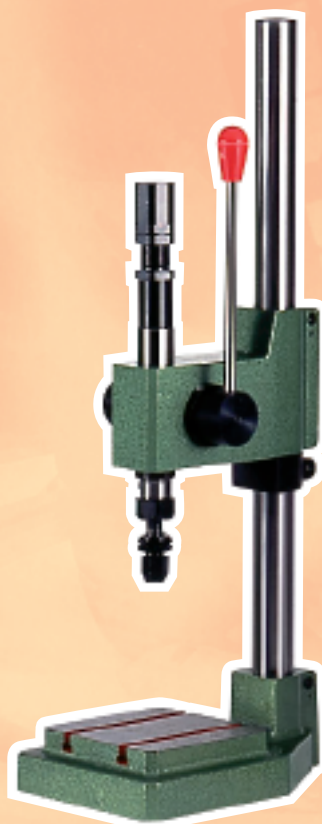

MGV 18



MGV 11



Poinçon spécial



Numéroteur



Boîtier porte-caractères



Boîtier porte-caractères spécial

Le mécanisme à percussion peut fonctionner dans toutes les positions (**marquage vers le haut : nous consulter**).

Ces modèles sont équipés d'un dispositif "anti-rebond" qui évite la double frappe.

Caractéristiques :

	MGV 11	MGV 18	MGV 30
Puissance de frappe maxi	600 kg	2500 kg	5000 kg
Course de la broche	35 mm	60 mm	70 mm
Course de déclenchement	10 mm	18 mm	25 mm
Distance maximum entre la pièce et l'outil	25 mm	42 mm	45 mm
Hauteur totale de la colonne	500 mm	760 mm	1000 mm
Dimensions spéciales sur demande			
Poids total	12,5 kg	33 kg	90 kg

Le + de cette machine : remplace la frappe au marteau traditionnelle. Marquage plus régulier et plus rapide.

Queues d'adaptation
pour boîtier porte-caractères,
numéroteurs et poinçons
Filetage M 12



Ø 6 pour MGV 11
(réf. 0630)



Ø 10 pour MGV 18
(réf. 1038)



Ø 16 pour MGV 30
(réf. 1650)

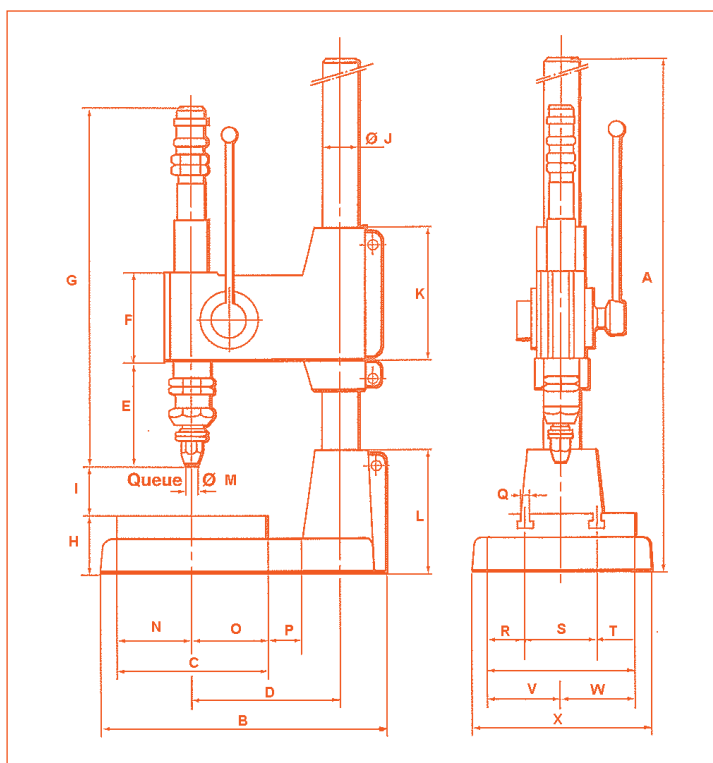

COTES	MGV 11	MGV 18	MGV 30
A	500	650	1000
B	215	312	445
C	100	160	220
D	112	160	230
E	48	110	153
F	60	95	170
G	205	380	670
H	50	60	90
I	0-250	0-300	0-280
J	30	40	70
K	90	140	245
L	70	130	190
M	6	10	16
N	50	80	110
O	50	80	110
P	36	43	65
Q	6	8	12
R		40	50
S		80	120
T		40	50
U	100	160	220
V		100	
W		100	
X	130	200	280

COMMENT DETERMINER LA MACHINE D'APRES LE NOMBRE ET LA HAUTEUR DES CARACTERES A MARQUER (SUIVANT DURETE DE L'ACIER)

Hauteur des caractères	10/10		15/10		20/10		25/10		30/10		40/10		50/10	
	Acier	Alu	Acier	Alu	Acier	Alu	Acier	Alu	Acier	Alu	Acier	Alu	Acier	Alu
MGV 11	6	12	5	11	4	10	3	8	2	6	1	5	1	4
MGV 18	14	26	12	24	10	22	8	20	7	18	5	14	4	12
MGV 30	32	70	27	65	24	60	17	55	15	50	13	45	10	43



15, avenue de la Baltique
BP 48 - Villebon-sur-Yvette
91942 COURTABOEUF CEDEX
Tél. 01 69 28 50 45 - Fax 01 69 28 70 84
e-mail : info@mecagrav.com - www.mecagrav.com



Distribué par :