

MGV 35

MGV 21

MGV 19



Poinçon spécial



Numéroteur



Boîtier porte-caractères



Boîtier porte-caractères spécial

Le mécanisme à percussion peut fonctionner dans toutes les positions (**marquage vers le haut : nous consulter**).

Ces modèles sont équipés d'un dispositif "anti-rebond" qui évite la double frappe.

### Caractéristiques :

	MGV 19	MGV 21	MGV 35
Puissance de frappe maxi	600 kg	2500 kg	5000 kg
Course de la broche	35 mm	60 mm	70 mm
Course de déclenchement	10 mm	18 mm	25 mm
Distance maximum entre la pièce et l'outil	25 mm	42 mm	45 mm
Hauteur totale de la colonne	500 mm	630 mm	830 mm
(Dimensions spéciales sur demande)			
Pression d'air	4 à 6 Bar	4 à 6 Bar	4 à 6 Bar
Consommation par cycle	0,45 litre	2,3 litres	5,5 litres
Poids total	14 kg	53 kg	160 kg

**Le + de cette machine : remplace la frappe au marteau traditionnelle. Marquage plus régulier et plus rapide.**

# PERCUSSION À COMMANDE PNEUMATIQUE

# PRESES À PERCUSSION

**Queues d'adaptation**  
pour boîtier porte-caractères,  
numéroteurs et poinçons  
Filetage M 12



Ø 6 pour MG19  
(réf. 0630)



Ø 10 pour MG21  
(réf. 1038)



Ø 16 pour MG35  
(réf. 1650)

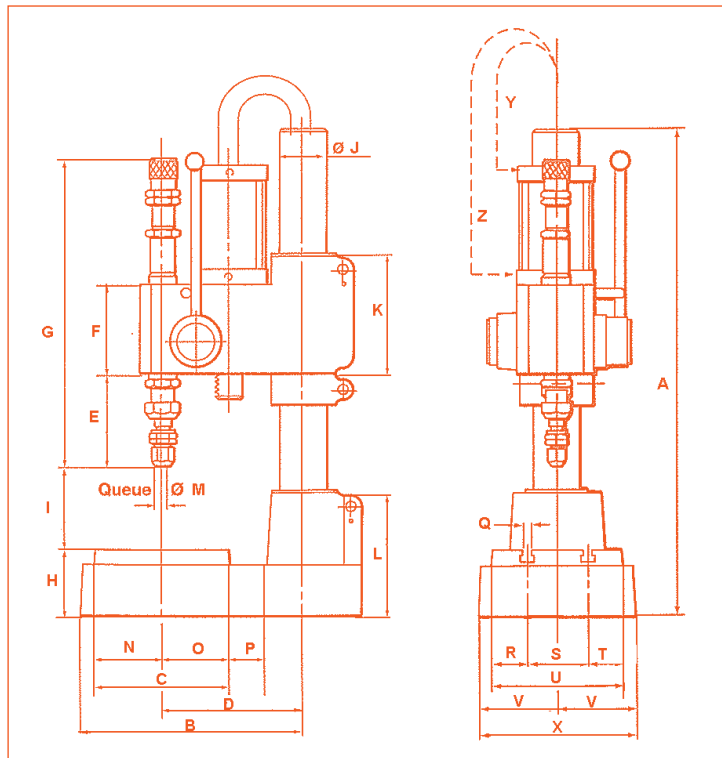

COTES	MGV 19	MGV 21	MGV 35
A	500	650	830
B	242	340	503
C	100	160	240
D	120	180	260
E	48	110	155
F	67	116	180
G	205	380	670
H	60	85	110
I	0-250	0-300	90-300
J	40	60	100
K	90	150	250
L	90	150	210
M	6	10	16
N	50	80	120
O	50	80	120
P	34	55	70
Q	6	8	12
R	25	40	60
S	50	80	120
T	25	40	60
U	100	160	240
V	70	100	150
W	70	100	150
X	140	200	300
Y		1/4" G	3/8" G
Z		1/4" G	3/8" G

**COMMENT DETERMINER LA MACHINE D'APRES LE NOMBRE ET LA HAUTEUR DES CARACTERES A MARQUER (SUIVANT DURETE DE L'ACIER)**

Hauteur des caractères	10/10		15/10		20/10		25/10		30/10		40/10		50/10	
	Acier	Alu	Acier	Alu	Acier	Alu	Acier	Alu	Acier	Alu	Acier	Alu	Acier	Alu
MGV 19	6	12	5	11	4	10	3	8	2	6	1	5	1	4
MGV 21	15	28	14	26	12	24	11	22	9	20	8	16	6	14
MGV 35	36	75	30	70	26	65	19	60	17	55	15	50	12	46



15, avenue de la Baltique  
BP 48 - Villebon-sur-Yvette  
91942 COURTABOEUF CEDEX  
Tél. 01 69 28 50 45 - Fax 01 69 28 70 84  
e-mail : info@mecagrav.com - www.mecagrav.com



Distribué par :

# MGV 19 - MGV 21 - MGV 35